



VENCE TUDO®

Granos Frontline

Serie Diamante

19000 / 21000
23000 / 25000



GRANOS FRONTLINE

El **Granos Frontline** no sólo proporciona un funcionamiento rápido, sino que también garantiza una mayor seguridad operativa. Con su tubo de descarga posicionado frontalmente y inclinado, el operador tiene un **ángulo de visión superior** durante el proceso de descarga, reduciendo riesgos y aumentando la precisión.

Además de sus impresionantes prestaciones, el **Granos Frontline** se distingue por su diseño moderno y robusto. Disponible en los **modelos 19000, 21000, 23000 y 25000**, cada uno combina resistencia y durabilidad para satisfacer las necesidades de campo más exigentes. Sea para operaciones grandes o pequeñas, **Granos Frontline** es la elección correcta para quien busca innovación, seguridad y eficiencia en cada etapa del trabajo agrícola.



Pantalla

En 04 puntos del remolque, 03 pantallas de nivel y 01 pantalla para el sistema de potencia.

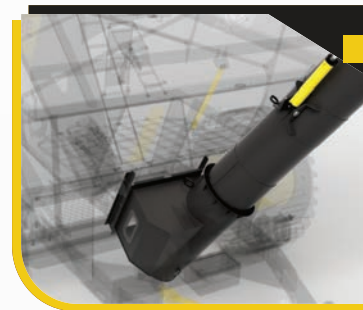

Boquilla de Alimentación

Asegura el flujo total del grano.

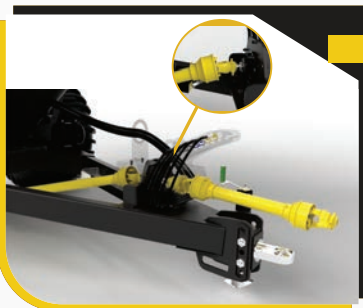

Transmisión

Cardán con limitador de par y rotación libre, para una transmisión más suave del sistema.



Tubo de Descarga

Alto flujo, con $\varnothing 500$ mm, que proporciona agilidad en la descarga.



Boquilla Direccional

Controlada a través de un cilindro hidráulico, con articulación total de 36°, para dirigir el flujo de grano durante la descarga. También está equipado con un faro LED.

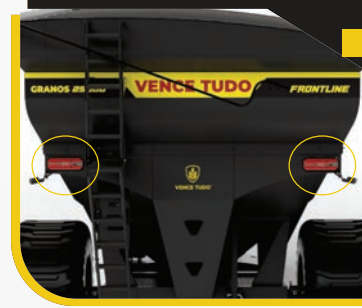

Seguridad Operacional

Además de cumplir con todos los estándares de seguridad, cuenta con modernas señales LED para transporte diurno y nocturno.



Helicoide

Sistema de doble entrada, que aumenta la carga inicial del sistema durante la descarga.



Acoplamiento das Helicoides

Rodamiento con cojinetes autoalineantes, aportando ligereza y seguridad durante el trabajo.



Helicoide Superior

Rodante y ajustable mediante resortes, brindando mayor estabilidad en el acoplamiento y asegurando el ajuste de las partes durante la activación.

Opcionales



Sistema Lona Facil

Proporciona mayor agilidad y practicidad en el lonado de carga.



Tratamiento Helicoidal

El helicoidal de doble entrada puede recibir tratamiento de templado.

*(Este tratamiento está indicado para el cultivo de arroz).

NOVA SERIE DIAMANTE

Commemorativa a los 60 años de la VENCE TUDO



ESPECIFICACIONES TECNICAS

MODELO	CUBICACIÓN	CAPACIDAD DE CARGA			POTENCIA MINIMA REQUERIDA (cv)*	PESO S/ NEUMÁTICOS	TEMPO DE DESCARGA	FLUJO DE DESCARGA		ALTURA DE DESCARGA
		SOJA*	MAÍZ*	MAXIMA*				(L/min)	(sacos/min)	
19000	19 m ³	228 scs	285 scs	17100kg	110 cv	4072kg	1'22"	13888	200	4,1 a 4,64m
21000	21 m ³	252 scs	315 scs	18900kg	130 cv	4190kg	1'30"			
23000	23 m ³	276 scs	345 scs	20700kg	150 cv	4388kg	1'39"			
25000	25 m ³	300 scs	375 scs	22500kg	180 cv	4415kg	1'48"			

OPCIONALES DE RUEDAS

	LLANTAS	NEUMÁTICOS
19000 y 21000	DW 20" x 30,5" DW 27" x 32" DW 28" x 30,5"	650/65 x 30,5 30,5 x 32 850/50 x 30,5
23000	DW 20" x 30,5" DW 28" x 30,5"	650/65 x 30,5 850/50 x 30,5
25000	DW 28" x 30,5"	850/50 x 30,5

*Varía en función de la densidad y la humedad del producto y de la toma de fuerza (TDF) a 540 RPM. En este caso, basado en maíz.

La información contenida en este impreso está sujeta a variaciones. Los pesos, dimensiones y especificaciones son aproximados y las ilustraciones no reflejan su estado estándar. Para obtener información exacta sobre cualquier modelo en particular, consulte a nuestro departamento responsable.

Ago2024



Indústria de Implementos Agrícolas
Vence Tudo Importação e Exportação LTDA

Rod RS 223 Km 53 - Área Industrial
Ibirubá, RS - Brasil

VT SAC (54) 3324-8005
vendas@vencetudo.ind.br

www.vencetudo.ind.br

[f /vencetudo](https://www.facebook.com/vencetudo) [@industriavencetudo](https://www.instagram.com/industriavencetudo) [You Tube /industriavencetudo](https://www.youtube.com/industriavencetudo)